



MAS DE 60 AÑOS
INNOVANDO



WWW.INDUSTRIASBACO.COM

Monteverde 3645, Burzaco - Gran Bs. As.

Teléfono: (00 54 11) 4299 1061

Info@industriasbaco.com



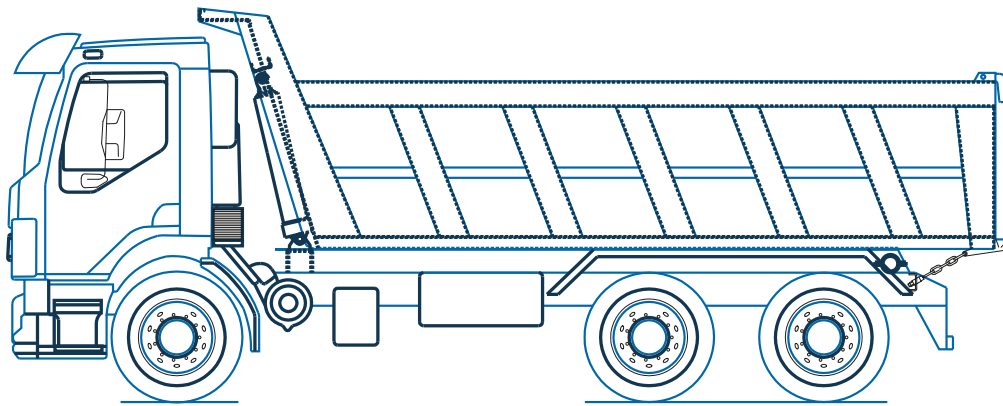

CHAPA ANTIDEGASTE

LINEA DE PRODUCTOS BACO



CAJAS VOLCADORAS ▶



- En chapa común o antidesgaste.
- Con barandas fijas o volcables y desmontables.
- Volcadoras standard y roqueras.
- Vuelco trasero, bivuelco y triplevuelco.
- Con brazos gemelos.
- Con Sistema de brazos gemelos y cilindro de 8".
- Con Sistema de brazos gemelos patón y cilindro de 8".
- Con pistón telescópico delantero.
- Distintos espesores de chapa, nacional e importada.

CAJAS FIJAS ▶



- Todas las medidas.
- Distintos espesores de chapa.
- Caja playa.
- Con barandas fijas o volcables y desmontables.

AUXILIO MECANICO ▶



- Camillas para 4 tn - 8 tn - 10tn - 12tn.
- Grúa percha.
- Grúa pesada.
- Grúa de recupero rápido.

AUTO CARGADORES DE CONTENEDORES ▶



- Equipo y contenedores.
- Con doble brazo de accionamiento hidráulico, con cadena de sujeción.
- Patas de apoyo a tierra retráctiles de accionamiento hidráulico y comando independiente.

TERMICOS ▶



- Fabricados en PRFV.
- Furgón térmico.
- Semirremolques teçérmicos de 2 y 3 ejes (2+1).
- Para super congelados y carniceros con ganchera.
- Tecnología europea de última generación, con componentes de alta calidad.

ACOPLADOS ▶



- De 2, y 3 ejes.
- De vuelco lateral.
- Portacontenedores.
- Playos con o sin barandas volcables y desmontables.

BATEAS ▶



- De 2, y 3 ejes.
- Modelo standard y half pipe.
- Roqueras con chapa antidesgaste.
- Cerealeras mixtas y para movimiento de suelo.

SEMIREMOLQUES ▶



- De 1, 2, y 3 ejes.
- Playos y de vuelco lateral con o sin baranda volcable y desmontable.
- Porta Jumbo.

ROLLON OFF ▶



- Sistema de levante hidráulico accionado por dos cilindros de doble efecto.
- Capacidad de levante 22 tn.
- Contenedores de 14,5 m², 20 m² y 29 m² (Esas son las 3 medidas que hacemos o en su defecto playo).

PALA MONTACARGAS ▶



- Carga máxima 2 tn.
- Área de carga 1700mm x 2400mm.
- Cuatro cilindros.



MAS DE 60 AÑOS
INNOVANDO



CHAPA ANTIDESGASTE

WWW.INDUSTRIASBACO.COM

Monteverde 3645, Burzaco - Gran Bs. As.

Teléfono: (00 54 11) 4299 1061

Info@industriasbaco.com



CAJAS VOLCADORAS



- En chapa común o antidesgaste.
- Con barandas fijas o volcables y desmontables.
- Volcadoras standard y roqueras.
- Vuelco trasero, bivuelco y triplevuelco.
- Con brazos gemelos.
- Con sistema reforzado tipo patón.
- Con pistón telescópico delantero.
- Distintos espesores de chapa, nacional e importada.

ACOPLADOS



- De 2 ó 3 ejes.
- De vuelco lateral.
- Portacontenedores.
- Playos, con o sin barandas, volcables y desmontables.

CAJAS FIJAS



- Todas las medidas.
- Distintos espesores de chapa.
- Caja playa.
- Con barandas fijas o volcables y desmontables.

BATEAS



- De 2 ó 3 ejes.
- Modelo standard y half pipe.
- Roqueras con chapa antidesgaste.
- Cerealeras mixtas y para movimiento de suelo.

AUXILIO MECÁNICO



- Camillas para 4 tn - 6 tn - 8 tn - 10 tn.
- Grúa percha.
- Grúa pesada.
- Grúa de recupero rápido.

SEMIREMOLQUES



- De 1; 2 ó 3 ejes.
- Playos y de vuelco lateral, con o sin baranda volcable y desmontable.
- Porta Jumbo.

AUTO CARGADORES DE CONTENEDORES



- Equipo y contenedores.
- Con doble brazo de accionamiento hidráulico, con cadena de sujeción.
- Patas de apoyo a tierra retráctiles de accionamiento hidráulico y comando independiente.

ROLLON OFF



- Sistema de levante hidráulico accionado por dos cilindros de doble efecto.
- Capacidad de levante: 22 tn.
- Contenedores de 14,5 m², 20 m² y 29 m² (Esas son las 3 medidas que hacemos o en su defecto playo).

TÉRMICOS



- Fabricados en PRFV.
- Furgón térmico.
- Semirremolques térmicos de 1;2 ó 3 ejes.
- Para super congelados y carniceros con ganchera.
- Tecnología europea de última generación, con componentes de alta calidad.

PALA MONTACARGAS



- Carga máxima: 2 tn.
- Área de carga: 1,70 m x 2,40 m.
- Cuatro cilindros.