



MAS DE 60 AÑOS
INNOVANDO



AUTO CARGADOR
DE CONTENEDORES

WWW.INDUSTRIASBACO.COM

Monteverde 3645, Burzaco - Gran Bs. As.

Teléfono: (00 54 11) 4299 1061

Info@industriasbaco.com



AUTO CARGADOR DE CONTENEDORES

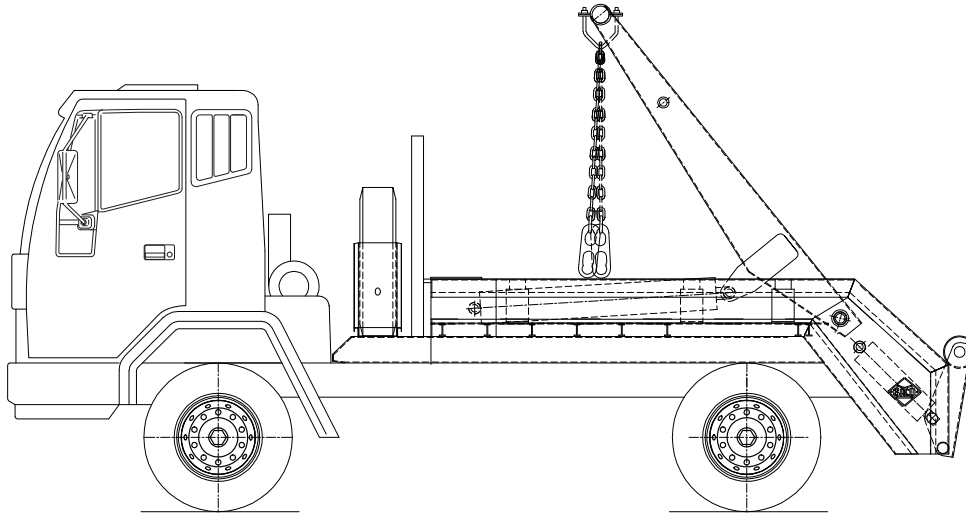

• CARACTERISTICAS:

- Plataforma metálica de carga. Grúa levanta contenedores con doble brazo de accionamiento hidráulico (2700 mm. largo total) para producir el volteo de los contenedores a través de cadenas de sujeción.
- Sistema de patas de apoyo a tierra retractiles con comando independiente. Estación de bombeo de alta presión hidráulica a suministrar a los cilindros de accionamiento de brazos, patas de apoyo y gancho trabador de los contenedores.
- Presión de trabajo: 120 kg/cm².
- La estructura está construida en chapa de ¼, la plataforma en chapa de 3/16 y las patas ½”.

• ACCESORIOS:

- Amplia baulera para llevar herramientas, guardabarros y paragolpe trasero, soporte para rueda de auxilio. Instalación de luces reglamentarias.

• PINTURA:

Arenado, tratamiento anticorrosivo epoxi y dos manos de poliuretano color a elección.



LINEA DE PRODUCTOS BACO

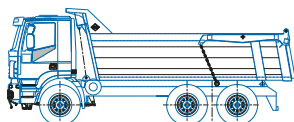

PTD ROQUERO

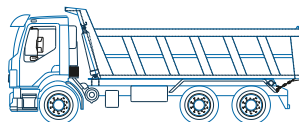

VUELCO TRASERO

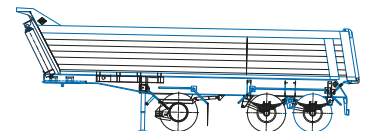

BATEA