



MAS DE 60 AÑOS  
INNOVANDO



SEMIRREMOLQUES  
FIJO, SEMI DE  
TRANSF, BATEA

MODELO DE CHAPA ANTIDESGASTE

[WWW.INDUSTRIASBACO.COM](http://WWW.INDUSTRIASBACO.COM)

Monteverde 3645, Burzaco - Gran Bs. As.

Teléfono: (00 54 11) 4299 1061

[Info@industriasbaco.com](mailto:Info@industriasbaco.com)



# SEMIRREMOLQUE

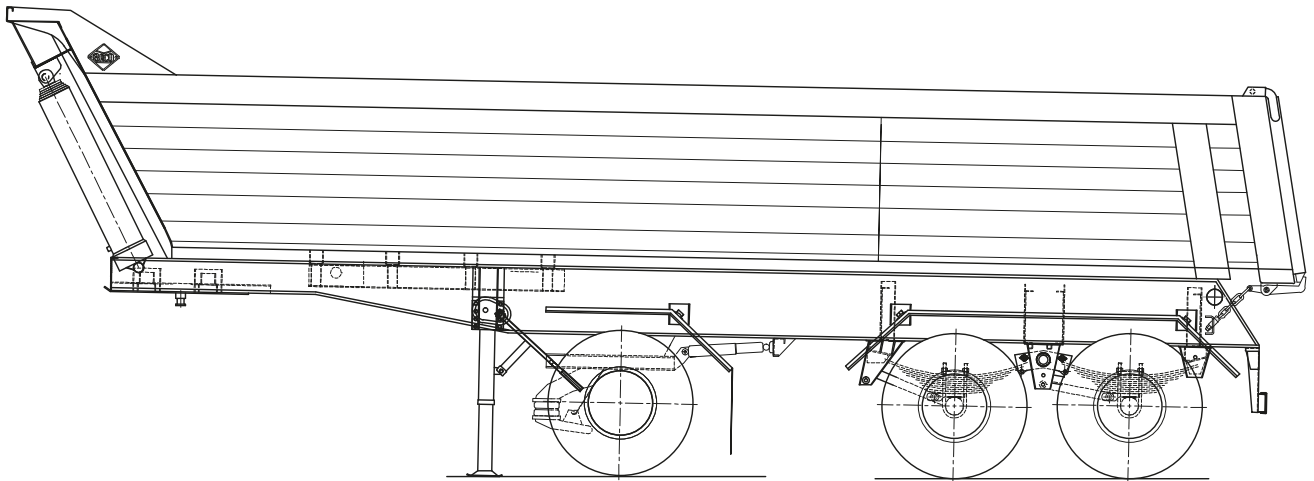

## 1. SEMIRREMOLQUE BATEA

- Semirremolque de dos ejes o dos más ino (2+1) autodireccional el primero desplazado a 2420mm.
- Construido en chapa especial Domex 3mm o chapa especial antidesgaste de 450 brinnell. Modelo Fascetado o modelo Media Caña según su requerimiento y uso.
- Capacidad de carga: 25m3.
- Equipo vuelco trasero mediante un pistón de 5 etapas de salida, de ubicación delantera, dispositivo superestructura estabilizador rígido que oscila en su vínculo con el chasis y deslizante mediante patines en la carrocería, que brinda una perfecta estabilidad en posición de descarga.

## 2. SEMIRREMOLQUE FIJO- BARANDA VOLCABLE

- Semirremolque de dos ejes o dos más ino (2+1) autodireccional el primero desplazado a 2420mm.
- Fabricado en acero estructural micro aleado AHZ 40.
- Chasis superviga hasta 14700mm de largo.
- Piso Rayado con refuerzos interiores

## 3. SEMIRREMOLQUE DE TRANSFERENCIA. (EQUIPOS DE BASURA)

- Carrocería de 84m3, con sistema Walking Floor cuyas dimensiones son 14500 x 2400 x 2400 pudiendo ser o no a cielo abierto.
- Puerta trasera en una hoja con bisagra de apertura lateral. Con cierre a palanca maciza y traba de seguridad con cadena.
- La estructura esta construida por semi anillos de perfiles omega cilindrados en chapa de acero.
- Siderar calidad comercial.
- Campana nodular con amplia disipación de calor.
- Provisto de patas de apoyo retráctil, con capacidad de sustentarse con carga completa si se desengancha de la motriz de transporte, con dos posiciones de uso: Una de rápida extensión cuando el Trailer está vacío y otra con reducción de engranajes cuando esta con carga completa.

## 4. SEMIRREMOLQUES PLAYO

- Semirremolque de dos ejes o dos más ino (2+1) autodireccional el primero desplazado a 2420mm
- Chasis superviga hasta 13500 mm. de largo
- Fabricado en acero estructural micro aleado
- Tren retráctil de doble reducción reforzado



## LINEA DE PRODUCTOS BACO

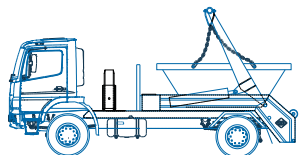

PORTA CONTENEDORES

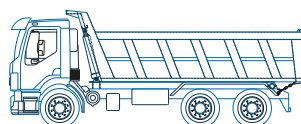

VUELCO TRASERO

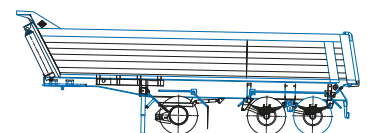

BATEA